

Руководство по эксплуатации Г р нтийный т лон

Блоки кондиционеров воздух
сплит-системы

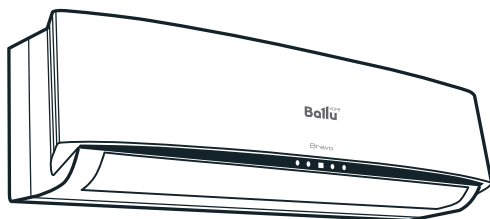

BSQ/OUT-07 (09,12,18,24,36) HN1_14Y

BSQ/IN-07 (09,12,18,24,36) HN1_14Y

Code-128

Перед н ч лом эксплу т ции кондиционер вним тельно
изучите д нное руководство и хр ните его в доступном месте.



Содержание

2	Используемые обозначения
3	Пр вил безоп сности
3	Н зн чение
3	Условия эксплуатации кондиционер
4	Устройство кондиционер
5	Управление кондиционером
11	Технические характеристики
12	Уход и обслуживание
13	Устранение неисправностей
14	Срок эксплуатации
14	Пр вил утилизации
14	Д т изготовления
14	Г р нтия
14	Сертификция продукции
15	Протокол о приемке оборудования
17	Г р нтийный т лон

Используемые обозначения



ВНИМАНИЕ!

Требования, несоблюдение которых может привести к тяжелой травме или серьезному повреждению оборудования.



ОСТОРОЖНО!

Требования, несоблюдение которых может привести к серьезной травме или летальному исходу.

ПРИМЕЧАНИЕ:

- Если поврежден кабель питания, он должен быть заменен производителем / авторизованной сервисной службой или другим квалифицированным специалистом во избежание серьезных травм.
- Кондиционер должен быть установлен с соблюдением существующих местных норм и правил эксплуатации электрических сетей.

- После установки кондиционер электрический вилк должен находиться в доступном месте.
- Неисправные кнопки пульт должны быть заменены.
- Кондиционер должен быть установлен точно на дежных кронштейнах.
- Производитель оставляет за собой право без предварительного уведомления покупателя вносить изменения в конструкцию, комплектацию или технологию изготовления изделия с целью улучшения его свойств.
- В тексте и цифровых обозначениях инструкции могут быть допущены опечатки.
- Если после прочтения инструкции у Вас остаются вопросы по эксплуатации прибора, обратитесь к продавцу или в специализированный сервисный центр для получения разъяснений.
- На изделии присутствует этикетка, на которой указаны технические характеристики и другая полезная информация о приборе.

Правила безопасности



ВНИМАНИЕ!

- Использование кондиционер при низких температурах может привести к его неисправности.
- Монтаж кондиционер должен осуществляться квалифицированными специалистами или официальным дилером.
- Перед установкой кондиционер убедитесь, что параметры местной электрической сети соответствуют параметрам, указанным на табличке с техническими данными прибора.
- Не допускается установка кондиционер в местах возможного скопления легковоспламеняющихся газов и помещениях с повышенной влажностью (ванные комнаты, зимние сады).
- Не устанавливайте кондиционер вблизи источников тепла.
- Чтобы избежать сильной коррозии кондиционер, не устанавливайте наружный блок в местах возможного попадания на него морской воды.
- Все клеммы и розетки должны соответствовать техническим характеристикам прибора и электрической сети.
- Кондиционер должен быть надежно заземлен.



ВНИМАНИЕ!

- Внимательно прочитайте эту инструкцию перед установкой и эксплуатацией кондиционер, если у вас возникнут вопросы обратитесь к официальному дилеру производителя.
- Используйте прибор только по назначению, указанному в данной инструкции.
- Не храните бензин и другие летучие и легковоспламеняющиеся жидкости вблизи кондиционер – это очень опасно!
- Кондиционер не должен приток свежего воздуха! Чаше проветривайте помещение, особенно если в помещении работают приборы на жидком топливе, которые снижают количество кислорода в воздухе.



ОСТОРОЖНО!

- Не подключайте и не отключайте кондиционер от электрической сети, вынимая вилку из розетки, используйте кнопку ВКЛ/ВЫКЛ.
- Не закрывайте посторонние предметы в воздухооборные решетки кондиционер. Это опасно, т.к. вентилятор вращается с высокой скоростью.
- Не позволяйте детям играть с кондиционером.
- Не охлаждайте и не нагревайте воздух в помещении очень сильно, если в нем находятся дети или инвалиды.

Назначение

Прибор предназначен для охлаждения, обогрева, осушения и вентиляции воздуха в бытовых помещениях.

Условия эксплуатации кондиционера

Режим работы	Охлаждение	Обогрев	Осушение
Воздух в помещении	Не ниже 16 °С	Не выше 31 °С	От 16 до 32 °С
Наружный воздух	От 18 до 43 °С	От -7 до 24 °С	От 11 до 43 °С



ВНИМАНИЕ!

- Если указанные условия эксплуатации не выполняются, то вероятны нарушения устройства, что ведет к нарушению нормальной работы прибора.
- Влажность воздуха в помещении не должна превышать 80%. Если это условие не выполняется, то на поверхности кондиционер может образовываться конденсат.

Устройство кондиционера*

Внутренний блок

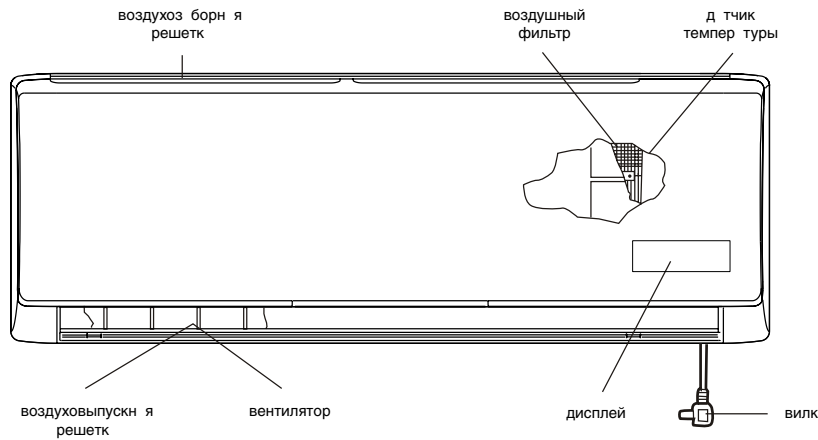

Наружный блок

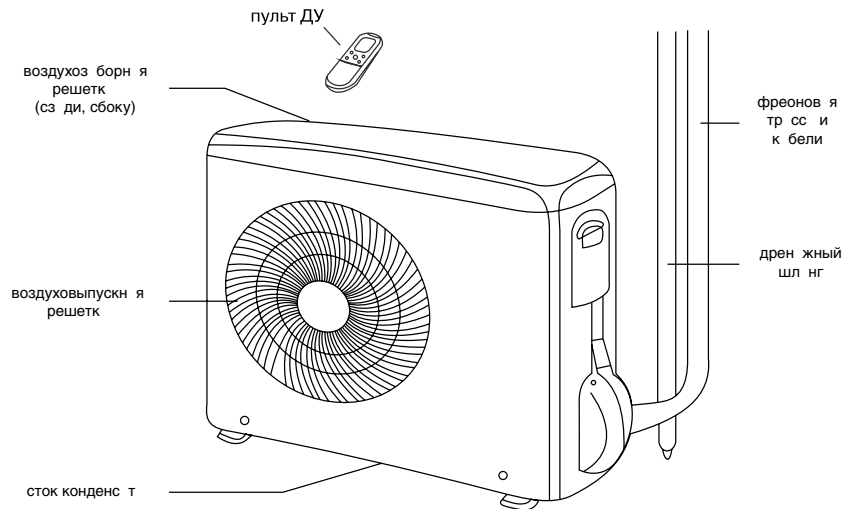

ПРИМЕЧАНИЕ:

Этот кондиционер состоит из внутреннего и наружного блоков. Управление кондиционером возможно с пульта ДУ.

В комплект сплит-системы (кондиционер воздуха) входят: один внутренний блок кондиционера с пультом управления в упаковке, один внешний (наружный) блок кондиционера воздуха в упаковке, одна инструкция пользователя.

* Внешний вид блоков Вашего кондиционера может отличаться от схематических изображений в инструкции.

Воздухозборная решетка	Воздух из помещения забирается через эту секцию и проходит через воздушный фильтр, который задерживает пыль.
Воздуховыпускная решетка	Кондиционированный воздух выходит из кондиционера через воздуховыпускную решетку.
Пульт ДУ	С помощью беспроводного пульта ДУ, можно включить и выключить кондиционер, выбрать режим работы, регулировать температуру, скорость вращения вентилятора, установить желаемую температуру кондиционера по таймеру, регулировать угол наклона жалюзи.
Фреоновая трубка	Внутренний и наружный блоки кондиционера соединены между собой медными трубками по которым течет фреон.
Наружный блок	В наружном блоке находится компрессор, мотор вентилятора, теплообменник и другие электрические части.
Дренажный шланг	Влага из воздуха в помещении конденсируется и отводится наружу через дренажный шланг.

Управление кондиционером

ЖК дисплей на внутреннем блоке*

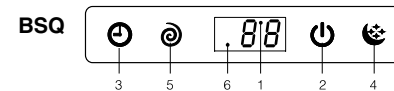

1. Индикатор температуры.
2. Индикатор включения/выключения.
3. Индикатор режима работы.
4. Индикатор ночного режима работы.
5. Индикатор работы компрессора («спираль» или «круг»).
6. Приемник сигналов с пульта.

* Панель управления Вашего кондиционера визуально может отличаться. Функции дисплея при этом остаются те же.

Описание пульта дистанционного управления

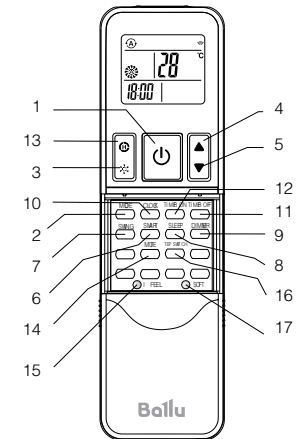
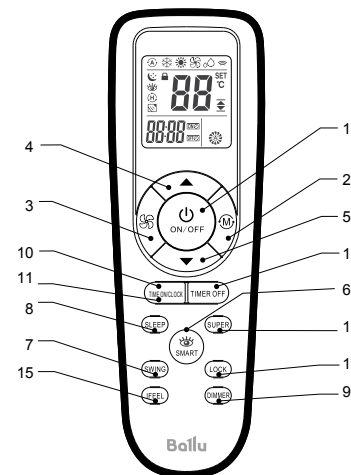

ПРИМЕЧАНИЕ:

На рисунке пульт ДУ представлен со сдвинутой крышкой.

1. Кнопка включения/выключения. Двойная кнопка включает и отключает прибор.
2. Кнопка «MODE». С помощью данной кнопки выбираются режимы работы: охлаждение (индикатор «Cool»), осушение (индикатор «Dehumidifier»), вентиляция (индикатор «Fan»), функции обогрева («Heating»).
3. Кнопка «FAN SPEED». С помощью данной кнопки выбирается скорость вращения вентилятора: автоматическая (индикатор «Auto») высокая (индикатор «High»), средняя (индикатор «Med»), низкая (индикатор «Low»).
- 4,5. Кнопки «Вверх» и «Вниз». С помощью данных кнопок Вы можете либо установить желаемую температуру -

туру в помещении, либо после н ж тия кнопок «Clock» и «Timer» уст н влив ть время, т же время н включение/отключение прибор .

6. **Кнопка «SMART»**
Используется для включения и отключения втом тического режим р боты.
7. **Кнопка «SWING»**
Н жмите эту кнопку для включения пок - чив ния з слонки.
8. **Кнопка «SLEEP»**
Кнопк используется для включения или отключения ночного режим р боты.
9. **Кнопка «Dimmer»**
Н жмите ее для отключения дисплея внутреннего блок , для включения н жмите любую кнопку.
10. **Кнопка «CLOCK»**
Д нн яя кнопк при использо вании кнопок 4 и 5 уст н влив ет время.
- 11,12. **Кнопки «ON/OFF TIMER»**
Служ т для включения режим нстройки т ймер : «ON» режим з д ния времени включения кондиционер , «OFF» режим з д ния времени отключения кондиционер .
13. **Кнопка «SUPER»**
При н ж тии д нной кнопки кондиционер н чин ет р боту в интенсивном режиме н м ксим льное охл ждение до 18 °С.
14. **Кнопка «MUTE»***
Используется для включения/отключения звук .
15. **Кнопка «I FEEL»***
Включение и выключение функции поддерж ния з д нной темпер туры вокруг пользов теля (рядом с пультом ДУ).
16. **Кнопка TEMP SWITCH***
При н ж тии дисплей пок зыв ет темпер туру внутри помещения, при н ж тии еще р з пок зыв ет темпер туру уст - новленную пользов телем.
17. **Кнопка «SOFT»***
Используется для включения и выключения режим энергосбережения.

18. Кнопк «LOCK»
Используется для блокировки кнопок
19. Клоки без н зв ния не используются в упр влении кондиционеров д нной серии.

ПРИМЕЧАНИЕ:

Если пульт ДУ подверг ется воздействию источников тепл , н жмите кнопку «I FEEL», чтобы переключиться н д тчик, встроенный во внутренний блок. Пульт ДУ с интерв лом в 3 минуты перед ет н кондиционер сигн л зн чения темпер туры. Если сигн л не перед ется более 10 минут, н пример, вследствие утери пульт ДУ, кондиционер переключ ется н р - боту по д тчику, встроенному во внутренний блок и поддержив ет темпер туру в помещении. В т ких случ ях темпер тур вокруг пульт ДУ может отлич ться от темпер туры воздух вокруг внутреннего блок .

Обозначения индикаторов на дисплее пульта ДУ

-  Индик тор р боты режим охл ждения.
-  Индик тор р боты режим осушения.
-  Индик тор р боты режим вентиляции.
-  Индик тор р боты режим обогрева .
-  Индик тор р боты режим энергосбережения.
-  Индик тор втом тической скорости вентилятор .
-  Высок я скорость вентилятор .
-  Средняя скорость вентилятор .
-  Низк я скорость вентилятор .
-  Индик тор режим I FEEL*.
-  Индик тор р боты втом тического режим *.
-  Индик тор ночного режим р боты.
-  Индик тор отключения звук *.
-  Индик тор р боты интенсивного режим Super.

* Функции MUTE, I FEEL, TEMP SWITCH, SOFT не используются для данных серий (BSQ).

 Индик тор получения сигн л кондиционером.

 Индик тор блокировки кнопок

 Уст новк ч сов.
Уст новк т ймер (ON/OFF).

 Уст новк темпер туры.

Замена батареек

1. Сдвинуть крышку с обр тной стороны пульта ДУ, н ж в н специ льный рыча г.
2. Вст вить две щелочных б т рейки тип AAA, убедитесь, что они вст влены в соответствии с ук з нным н пр влением.
3. Н жмите кнопку включения/выключения прибор .

ПРИМЕЧАНИЕ:

- З мените б т рейки, если ЖК дисплей пульта ДУ не светится или когд пульт ДУ не может быть использов н для изменения нстроек кондиционер .
- Используйте новые б т рейки тип AAA.
- Если вы не используете пульт ДУ более месяц , извлеките б т рейки.

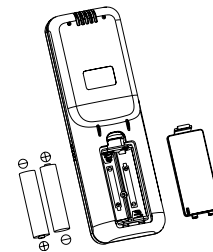

Правила использования пульта ДУ

Когд вы используете пульт ДУ, всегд н пр вляйте излуч тель ИК сигн лов прямо н приемник сигн лов н внутреннем блоке.

Кондиционер (внутренний блок)



Излуч тель ИК сигн лов
Приемник ИК сигн лов
Пульт ДУ







Для норм льной р боты кондиционер не уст н влив йте пульт ДУ в следующих мест х:

- В мест х поп д ния прямых солнечных лучей.
- З штор ми и в других труднодоступных мест х.
- Н р состоянии более 7 м от внутреннего блок .
- Под струей воздух от кондиционер .
- В мест х, где слишком холодно или тепло.
- В мест х с сильным электром гнитным излучением.
- Между пультом ДУ и внутренним блоком не должны н ходиться предметы, препятствующие перед че сигн лов.

Управление с помощью пульта ДУ

Выбор режима

Если нстройки втом тического режим р боты кондиционер в с не устр ив ют, то выполните опис нные ниже ш ги, чтобы изменить нстройки по в шему жел нию.

ШАГ 1	Н жмите кнопку выбор режимов MODE и выберите требуемый режим: Для втом тического режим →  Для режим обогрева →  Для режим осушения →  Для режим охл ждения →  Для режим вентиляции → 
ШАГ 2	Для з пуск кондиционер н жмите кнопку ВКЛ/ВЫКЛ
ШАГ 3	Н жмите кнопку выбор зн чения темпер туры (TEMP) и уст новите жел емое зн - чение темпер туры в ди п зоне 18–32 °С
ШАГ 4	С помощью кнопки FAN SPEED з д йте жел емую скорость вр щения вентилятор . Если скорость вр щения з д н  (втом тически) вентилятор включ ется втом тически, в з висимости от р зницы между темпер турой в помещении и з д нной темпер турой
ШАГ 5	Н жмите кнопку SWING и уст новите жел емое н пр вление воздушного пото к . Для выключения кондиционер опять н жмите кнопку ВКЛ/ВЫКЛ (ON/OFF)

При включении кондиционер в режиме обогрева , темпер туру в помещении можно з -

дать вручную с помощью пульта ДУ. Максимальное значение 32 °С.

При включении кондиционер в режиме охлаждения, температура также устанавливается вручную, минимальное значение 18 °С.

При выборе функции осушения, кондиционер поглощает влагу из воздуха, превращая ее в конденсат и выводя наружу. Температура в помещении при этом понижается.

При выборе автоматического режима работы (AUTO) кондиционер работает автоматически от разницы температуры в помещении и установленной температуры.

Автоматический выбор режима

при различной температуре в помещении

Температура в помещении	Режим работы	Целевая температура
21 °С и ниже	Обогрев	22 °С
21–23 °С	Вентиляция	–
23–26 °С	Осушение	Температура уменьшается на 1,5 °С через 3 минуты
Более 26 °С	Охлаждение	22–23 °С



Вентиляция

Регулировка скорости вращения вентилятора

А. Автоматическая

Скорость вращения вентилятор будет автоматически контролироваться автоматикой, встроенной в кондиционер, если с помощью кнопки (FAN SPEED) установлен режим .

В. Ручная

Если вы хотите регулировать скорость вращения вентилятор во время работы кондиционер, выберите с помощью кнопки FAN SPEED желаемую скорость вращения вентилятор:  (высокая),  (средняя),  (низкая).

Регулировка направления воздушного потока

А. В горизонтальной плоскости (вправо-влево)

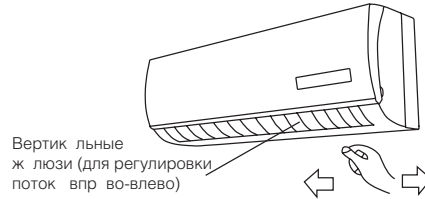

Вертикальные жалюзи (для регулировки потока вверх-влево)

Направление воздушного потока в горизонтальной плоскости изменяется вручную поворотом вертикальных жалюзи.



ОСТОРОЖНО!

При высокой влажности воздуха, при работе кондиционер в режиме охлаждения и осушения, вертикальные жалюзи должны быть направлены вперед. Если жалюзи не ходят в крайнем левом или правом положении, на решетке возможно образование и выпадение конденсата.

В. В вертикальной плоскости (вверх-вниз)

Направление воздушного потока по вертикали можно регулировать с помощью пульта ДУ. Нажмите кнопку SWING на пульте ДУ и установите либо режим автоматического поочередного вращения жалюзи, либо одно из фиксированных положений в шестом усмотрении. Для фиксации выбранного положения, нажмите кнопку повторно.



ОСТОРОЖНО!

Используйте кнопку SWING на пульте ДУ для управления жалюзи. Если вы измените положение жалюзи вручную, то установленное положение жалюзи с пульта ДУ и фактическое положение жалюзи не будут совпадать. Если это произошло, отключите кондиционер, подождите, пока жалюзи закроются, затем опять включите кондиционер, теперь положение жалюзи будет соответствовать установленному. Не оставляйте жалюзи направленными вниз при работе кондиционер на охлаждение, это может привести к образованию и выпадению конденсата.

Ночной режим работы

Режим сна используется для поддержания комфортных условий и экономии электроэнергии в ночное время. Для выбора режима сна, нажмите кнопку SLEEP на пульте ДУ, тогда появится значок , означающий, что кондиционер работает в режиме сна. Кондиционер автоматически каждый час увеличивает заданную температуру воздуха (при охлаждении на 1 °С) и уменьшает (при обогреве на 1 °С). Через 2 часа температура примет постоянное значение и через 8 часов «ночной режим» автоматически выключается. Для отмены этой функции, просто нажмите кнопку SLEEP еще раз.

ПРИМЕЧАНИЕ:

При включенной функции SLEEP в режиме охлаждения при заданной температуре 26 °С и выше, кондиционер температуру не меняет.

Установка времени на кондиционере

Для того, чтобы установить время на кондиционере, нажмите кнопку «CLOCK», затем при помощи кнопок  установите время. Однократное нажатие меняет время на 1 мин, удерживание кнопки в течение 5 сек. меняет время на 10 мин. Для изменения времени на 1 час удерживайте кнопку более продолжительное время.

Для фиксации выбранного времени нажмите кнопку «CLOCK». Вы услышите звуковой сигнал, после 3 секунд мигания время будет отрегулировано на дисплее пульта ДУ.

Включение и отключение кондиционера по таймеру

Для того, чтобы установить время включения кондиционер, нажмите кнопку «TIMER ON», затем при помощи кнопок установите время. Однократное нажатие меняет время на 1 мин, удерживание кнопки в течение 5 сек. меняет время на 10 мин. Для изменения времени на 1 час удерживайте кнопку более продолжительное время.

Для фиксации выбранного времени нажмите кнопку «TIMER ON». Вы услышите звуковой сигнал, после 5 секунд мигания время будет отрегулировано на дисплее (загорится индикатор «ON»). Для отмены данной функции повторно нажмите кнопку «TIMER ON».

Функции «TIMER OFF» необходим для автоматического выключения прибора в заданное время. Время отключения и отмены функции устанавливаются логично.

Режим I FEEL*

Кондиционер оснащен функцией высокоточного поддержания заданной температуры вблизи пользователя. Систем датчиков во внутреннем блоке и пульте ДУ отслеживают движение пользователя вблизи пульта ДУ и автоматически корректирует свою работу на основе заданных установок и информации, полученной от системных датчиков. Для включения и отключения функции используется кнопка «I FEEL».

Режим SOFT*

Когда кондиционер работает с другими бытовыми приборами одновременно, нажмите эту кнопку, можно ограничить входящий ток инвертор и снизить частоту, чтобы сэкономить энергию.

Интенсивный режим (SUPER)

В этом режиме кондиционер охлаждает воздух более интенсивно, чем в обычном режиме. Это позволяет быстро создать в помещении жаркий сезон. Кондиционер примет максимальную температуру по охлаждению 18 °С как заданную. Для включения интенсивного режима нажмите кнопку SUPER на пульте ДУ. Для отмены интенсивного режима повторно нажмите кнопку SUPER.

* Функции MUTE, I FEEL, TEMP SWITCH, SOFT не используются для данных серий (BSQ).

ПРИМЕЧАНИЕ

При низкой темпер туре н ружного воздух н теплообменнике н ружного блок может обр зов ться иней, в этом случ е включ ется режим от ив ния.

При этом выключ ется вентилятор внутреннего блок (в некоторых моделях он вр щ ется с низкой скоростью). Через несколько минут кондиционер продолж ет р бот ть в режиме обогрева (этот интерв л может незн чительно меняться, в з висимости от темпер туры н ружного воздух).

При входе в режим обогрева вентилятор внутреннего блок включ ется через некоторое время, ког дост точно н греется теплообменник внутреннего блок , ср б ть в ет з щит под чи холодного воздух в помещение.

Ког прекр щ ется под ч электропит ния, кондиционер выключ ется. При под че электропит ния он втом тически включ ется через три минуты.

В режиме охл ждения или обогрева пл стиковые детали кондиционер могут сжим ться и р сширяться из-з резкого изменения темпер туры, в этом случ е могут быть слышны щелчки. Это норм льное явление. Пульт ДУ регулярно с интерв лом в 3 минуты перед ет н внутренний блок зн чение темпер туры. Если сигн л не перед ется более 10 минут, н пример, вследствие утери пульт ДУ, кондиционер переключ ется н р боту по д тчику, встроенному во внутренний блок и поддержив ет темпер туру в помещении. В т ких случ ях темпер тур вокруг пульт ДУ может отлич ться от темпер туры воздух вокруг внутреннего блок .

Управление кондиционером без пульта ДУ

Если вы потеряли пульт ДУ или он неиспр вен, выполните следующие ш ги:

1. Если кондиционер не р бот ет.

Если вы хотите з пустить кондиционер, н жмите кнопку втом тического включения н внутреннем блоке (перед этим ккур тно приподнимите переднюю п нель).

2. Если кондиционер р бот ет.

Если вы хотите выключить кондиционер, н жмите кнопку втом тического режим н внутреннем блоке.

**ПРИМЕЧАНИЕ:**

Не держите кнопки н ж тьми в течении длительного времени, это может привести к сбою в р боте кондиционер .

Технические характеристики

Блок внутренней установки	BSQ/ IN-07HN1_14Y	BSQ/ IN-09HN1_14Y	BSQ/ IN-12HN1_14Y	BSQ/ IN-18HN1_14Y	BSQ/ IN-24HN1_14Y	BSQ/ IN-36HN1_14Y
Блок внешней установки	BSQ/ OUT-07HN1_14Y	BSQ/ OUT-09HN1_14Y	BSQ/ OUT-12HN1_14Y	BSQ/ OUT-18HN1_14Y	BSQ/ OUT-24HN1_14Y	BSQ/ OUT-36HN1_14Y
Холодопроизводительность, BTU	7165	8530	10918	17060	22178	32073
Теплопроизводительность, BTU	7506	8701	10918	17401	23202	32755
Номинальная мощность (охл ждение/обогрев), Вт	655/610	780/706	997/886	1558/1413	2025/1885	3345/2990
Напряжение питания, В-Гц	220-240~50	220-240~50	220-240~50	220-240~50	220-240~50	220-240~50
Номинальный ток (охл ждение/обогрев), А	2,9/2,7	3,5/3,2	4,4/3,9	7,1/7,0	10,1/10,1	14,8/14,3
Производительность по воздуху (внутренний/внешний блок), м3	460/1600	480/1600	540/1800	800/2500	960/2800	1680/4000
Уровень шум внутреннего блок , дБ(А)	32	35	35	39	43	45
Уровень шум внешнего блок , дБ(А)	53	52	55	58	58	64
Хладагент	R410A	R410A	R410A	R410A	R410A	R410A
Степень защиты (внутренний/внешний блок), IP	IPX0/IPX4	IPX0/IPX4	IPX0/IPX4	IPX0/IPX4	IPX0/IPX4	IPX0/IPX4
Класс электробезопасности	I кл сс	I кл сс	I кл сс	I кл сс	I кл сс	I кл сс
Класс энергоэффективности (охл ждение/обогрев)	A/A	A/A	A/A	A/A	A/A	C/C
Размеры прибор внешнего блок (ШxВxГ), мм	660x483x240	715x482x240	715x482x240	761x544x256	830x634x287	885x795x366
Размеры упковки внешнего блок (ШxВxГ), мм	780x530x315	830x530x315	830x530x315	890x580x350	980x665x385	1050x910x500
Размеры прибор внутреннего блок (ШxВxГ), мм	790x262x195	790x262x195	790x262x195	975x325x228	1079x325x231	1350x364x260
Размеры упковки внутреннего блок (ШxВxГ), мм	840x325x245	840x325x245	840x325x245	1047x380x297	1170x400x310	1425X435X325
Вес нетто/брутто внутреннего блок , кг	7,2/9,0	7,3/9,0	7,5/9,0	11,0/14,0	13,0/16,0	19,5/23,0
Вес нетто/брутто внешнего блок , кг	21,5/23,0	23,0/25,0	26,0/28,0	36,0/39,0	42,0/45,5	60,0/66,0
Диаметр труб (жидкость)	6.35 (1/4")	6.35 (1/4")	6.35 (1/4")	6.35 (1/4")	9.52 (3/8")	9.52 (3/8")
Диаметр труб (газ)	9.52 (3/8")	9.52 (3/8")	12.7 (1/2")	12.7 (1/2")	15.88 (5/8")	15.88 (5/8")
Максимальная длина магистрали, м	15	15	15	15	15	15
Максимальная перепад высот, м	5	5	5	5	5	5

Уход и техническое обслуживание



ОСТОРОЖНО!

- В целях безопасности перед чисткой кондиционер выключите его и отключите от сети электропитания.
- Не лейте воду на внутренний блок кондиционер, это может вывести из строя некоторые его встроенные компоненты, также может привести к порчи электрическим током. Чистите корпус внутреннего блока и воздухоборную решетку пылесосом или протрите влажной мягкой тряпкой. Если корпус сильно загрязнен, протрите мягкой тряпочкой, используя мягкое моющее средство. Когда моете решетку, ни в коем случае не изменяйте положение жалюзи.



ОСТОРОЖНО!

- Не используйте для мытья внутреннего блока растворители и агрессивные вещества. Не мойте пластиковые детали корпуса кондиционер очень горячей водой.
- Во избежание порезов и ссадин не касайтесь острых кромок компонентов, расположенных внутри блоков кондиционер.

Фильтр

Пылеулавливающий фильтр находится за крышкой внутреннего блока. Очищайте фильтр не реже одного раза в две недели. Когда вентилятор внутреннего блока проработает около 200 часов, на дисплее внутреннего блока появляется надпись «FC». Это означает, что необходимо почистить фильтр.

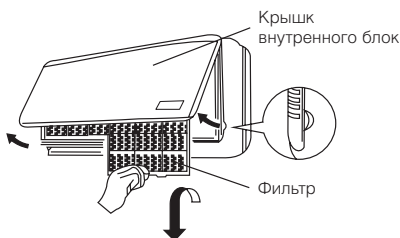

После чистки, для снятия датчика индикации необходимо нажать и удерживать в течение 5-10 секунд кнопку технического режима работы внутреннего блока кондиционер. Датчик индикации не влияет на работу прибора и служит только для того, чтобы напомнить о необходимости чистки фильтров.

1. Поднимите крышку лицевой панели двумя руками в направлении себя и вверх.
2. Аккуратно приподнимите фильтр, затем вытяните вниз.

Очистка фильтра

Для удаления скопившейся пыли используйте пылесос. Если фильтр сильно загрязнен, промойте его в теплой мыльной воде, сполосните и высушите.

1. Лицевой стороной к себе продвиньте фильтр вверх, затем опустите в нижнюю часть внутреннего блока.
2. После установки фильтра закройте крышку внутреннего блока.

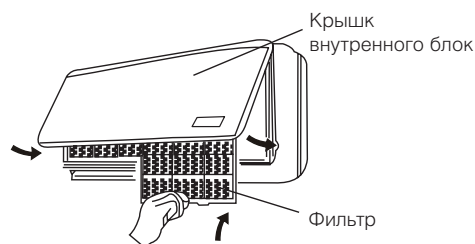

ВНИМАНИЕ!

Фильтр не очищает воздух от примесей вредных паров и газов и не дает приток свежего воздуха. Вы должны регулярно проветривать помещение, особенно, если используются нагревательные приборы на жидком топливе.

Советы по энергосбережению

- Не закрывайте воздухоборную и воздуховыпускную решетку кондиционер, это снижает тепло- и холодопроизводительность кондиционер и может привести к выходу его из строя.

- Не позволяйте солнцу сильно нагревать помещение, используйте жалюзи или шторы. Если стены и предметы в помещении сильно нагреются солнцем, потребуется больше времени, чтобы охладить его.
- Содержите фильтр в чистоте. Загрязненный фильтр снижает производительность кондиционер.
- В помещении, где работает кондиционер держите окна и двери закрытыми. Если кондиционер работает некорректно, прежде чем обратиться в сервисную службу, проверьте возможные неисправности, которые предостережены в таблице. Если неполадки не устранены, обратитесь в сервисный центр или к продавцу.

Устранение неисправностей

Неисправность	Возможная причина	Устранение
Кондиционер не включается	<ol style="list-style-type: none"> 1. Нет электропитания 2. Сработал автомат защиты 3. Слишком низкое напряжение в сети 4. Нажата кнопка ВЫКЛ 5. Батареи в пульте ДУ разряжены 	<ol style="list-style-type: none"> 1. Восстановите электропитание 2. Обратитесь в сервисный центр 3. Обратитесь в Энергослужбу 4. Нажмите кнопку ВКЛ 5. Замените батареи
Компрессор запускается, но вскоре останавливается	Посторонние предметы мешают доступу воздуха к наружному блоку	Уберите посторонние предметы
Тепло- или холодопроизводительность кондиционер недостаточна	<ol style="list-style-type: none"> 1. Загрязнен и забит фильтр 2. Есть источники тепла или слишком много людей в помещении 3. Открыты окна и/или двери 4. Посторонние предметы перед внутренним блоком препятствуют воздухообмену 5. Датчик слишком высокая температура в режиме охлаждения или слишком низкая температура в режиме обогрева 6. Наружная температура слишком низкая 7. Наружный блок отключен 	<ol style="list-style-type: none"> 1. Очистите фильтр, чтобы улучшить воздухообмен 2. Удалите, если возможно, источники тепла 3. Закройте окна и двери 4. Уберите посторонние предметы 5. Задайте более высокую или низкую температуру 6. Не включайте кондиционер 7. Обратитесь к продавцу
Из кондиционера слышатся потрескивание и поскрипывание	Пластиковые детали кондиционер могут расширяться и сжиматься при нагреве и охлаждении блока	Это нормальное явление
Не работает вентилятор внутреннего блока	<ol style="list-style-type: none"> 1. Датчики неверно настроены с пульта ДУ 2. При входе в режим обогрева сработала функция защиты от холодного воздуха в помещении 	<ol style="list-style-type: none"> 1. Проверьте настройки 2. Через несколько минут вентилятор заработает
На дисплее появляются символы «FC»	Сработало напоминание о том, что необходимо произвести чистку внутреннего блока	Чтобы отключить напоминание, необходимо 2 раза нажать на кнопку ON/OFF на внутреннем блоке с передней панелью

Срок эксплуатации

Срок эксплуатации прибора составляет 10 лет при условии соблюдения соответствующих правил по эксплуатации и эксплуатации.

Правила утилизации

По истечении срока службы прибор должен подвергаться утилизации в соответствии с нормами, правилами и способами, действующими в месте утилизации.

Дата изготовления

Дата изготовления указана на приборе.

Гарантия

Гарантийное обслуживание прибора производится в соответствии с гарантийными обязательствами, перечисленными в гарантийном талоне.

Сертификация продукции

Товар сертифицирован на территории таможенного союза органом по сертификации:

«РОСТЕСТ-Москва»
 ЗАО «Региональный орган по сертификации и тестированию»

Адрес:

РФ, 119049, г. Москва, ул. Житная, д.14, стр.1

Фактический адрес:

РФ, 117418, г. Москва, Нехимовский просп., д. 31
 Тел.: +7 (499) 1292311, +7 (495) 6682893
 Факс: +7 (495) 6682893
 e-mail: office@rostest.ru

Товар соответствует требованиям:

ТР ТС 004/2011 «О безопасности низковольтного оборудования», ТР ТС 020/2011 «Электромагнитная совместимость технических средств»

№ сертификата:

№ТС RU C-LV.AЯ46.B.66450

Срок действия:

С 12.11.2014 по 11.11.2019 г
 (При отсутствии копии нового сертификата в коробке, пришлите копию у продавца)

Изготовитель:

SIA «Green Trace»,
 LV-1004, Biekensalas iela, 6, Riga, Latvia

СИА «Грин Трейс»
 ЛВ-1004, Латвия, Рига, ул. Бикенсалс, 6.

Произведено:

«Guangdong Kelon Air-Conditioner Company Ltd»
 No.2 Qiaodong Road, Ronggui Shunde,
 Guangdong, China

«Гуандонг Келон Эйр-Кондиционер Компани ЛТД» No.2 Киаодонг Роуд, Ронггуй Шундэ,
 Гуандонг, Китай

Импортер:

Общество с ограниченной ответственностью
 «Ай.Эр.Эм.Си.»
 РФ, 119049, г. Москва, Ленинский проспект,
 д. 6, офис 14
 Тел./факс: +7 (495) 2587485
 e-mail: info@irmc.ru



**Протокол о приемке оборудования
 после проведения пусконаладочных работ**

г. _____ "_____" _____ 20____г.

Для проведения пусконаладочных работ предъявлено следующее оборудование: _____

смонтированное по адресу: _____

Установлено, что:

1. Проект работ на _____
 (наименование проектной организации, номер чертежей и др.)

2. Монтажные работы выполнены _____
 (наименование монтажной организации)

Примечание - Проведены соединения медных труб:

-(местоположения); -(число точек)

3. Датчик монтажных работ _____
 (время, число, месяц и год)

4. Датчик окончания монтажных работ _____
 (время, число, месяц и год)

Установлено, что бытовые системы кондиционирования готовы (не готовы) к тестовому запуску

Ответственный _____
 ФИО монтажника /подпись/

Во время тестового запуска бытовых систем кондиционирования проверены все режимы, предусмотренные заводом-изготовителем, и признаны исправными. Устройства защищены от саморазогрева.

Пусконаладочные работы окончены.

_____ /подпись/

Работы принял. Претензий не имею

_____ /подпись/

ГАРАНТИЙНЫЙ ТАЛОН

Настоящий документ не ограничивает определенные законом права потребителей, но дополняет и уточняет оговоренные законом обязательства, предполагающие соглашение сторон либо договор

Поздравляем Вас с приобретением техники отличного качества!

Внимательно ознакомьтесь с гарантийным талоном и проследите, чтобы он был правильно заполнен и имел штамп Продавца. При отсутствии штампа и даты продажи (либо кассового чека с датой продажи) гарантийный срок изделия исчисляется со дня его изготовления.

Тщательно проверьте внешний вид изделия и его комплектность, все претензии по внешнему виду и комплектности изделия предъявляйте Продавцу при покупке изделия. Гарантийное обслуживание купленного Вами прибор осуществляется через Продавца, специализированные сервисные центры или монтажную организацию, проводившую установку прибора (если изделие нуждается в специальной установке, подключении или сборке).

По всем вопросам, связанным с техническим обслуживанием изделия, обращайтесь в специализированные сервисные центры. Подробная информация о сервисных центрах, уполномоченных осуществлять ремонт и техническое обслуживание изделия, находится на сайте www.ballu.ru.

Дополнительную информацию Вы можете получить у Продавца или по нашей информационной линии в Москве:

Тел.: **8 (800) 500-07-75**

По России звонок бесплатный

E-mail: service@ballu.ru

Адрес для писем: **125493, г. Москва, /я 310**

Адрес в Интернет: www.ballu.ru

В случае неисправности прибора по вине изготовителя обязательство по устранению неисправности ложится на уполномоченную изготовителем

организацию. В данном случае покупатель вправе обратиться к Продавцу. Ответственность за неисправность прибора по вине организации, проводившей установку (монтаж) прибора, ложится на монтажную организацию. В данном случае необходимо обратиться к организации, проводившей установку (монтаж) прибора.

Для установки (подключения) изделия (если изделие нуждается в специальной установке, подключении или сборке) рекомендуем обратиться в специализированные сервисные центры. Вы можете воспользоваться услугами квалифицированных специалистов, однако Продавец, Уполномоченный изготовителем организация, Импортёр, Изготовитель не несут ответственности за недостатки изделия, возникшие из-за его неправильной установки (подключения).

В конструкцию, комплектацию или технологию изготовления изделия, с целью улучшения его технических характеристик, могут быть внесены изменения. Такие изменения вносятся в изделие без предварительного уведомления Покупателя и не влекут обязательств по изменению/улучшению ранее выпущенных изделий. Убедительно просим Вас во избежание недоразумений до установки/эксплуатации изделия внимательно изучить его инструкцию по эксплуатации. Запрещается вносить в Гарантийный талон какие-либо изменения, так же стирать или переписывать какие-либо узловые моменты. Настоящий документ имеет силу, если Гарантийный талон правильно/четко заполнен и в нем указаны: наименование и модель изделия, его серийный номер, дата продажи, так же имеется подпись уполномоченного лица и штамп Продавца.

ТИП	Срок службы
Сплит-системы, мобильные кондиционеры, осушители, электрические обогреватели (конвекторы), масляные радиаторы, водонагреватели (серии BWH/S Nexus (H), BWH/S Nexus titanium edition (H), BWH/S Omnium O (U)), инфракрасные обогреватели для встройки в подвесные потолки (серия BIH-S)	10 (десять) лет
Водонагреватели (серия BWH/S Space)	8 (восемь) лет
Электрические инфракрасные обогреватели, электрические тепловые пушки, завесы	7 (семь) лет
Остальные изделия	5 (пять) лет

ТИП	Гарантийный срок ⁴
Инфр кр сные обогрев тели для встройки в подвесные потолки (серия BIH-S)	5 (пять) лет
Сплит-системы (BSE, BSEI, BSA, B2OI-FM, B3OI-FM, B4OI-FM, BSEI-FM, BDI-FM, BCI-FM) ¹ , мобильные кондиционеры (BPHS), осушители (BDM), электрические конвекторы, электрические бытовые инфр кр сные обогрев тели, электрические тепловые пушки (серия BXX)	3 (три) год
Сплит-системы (BSWI), мобильные кондиционеры (BPAC), водон грив тели (серии BWH/S Nexus (H), BWH/S Nexus titanium edition (H), BWH/S Omnium O (U)², BWH/S Space³), электрические инфр кр сные обогрев тели (серии BIH-AP, BIH-CM, BIH-T, BIH-L), электрические тепловые пушки (кроме серии BXX), г зовые теплогенер торы, з весы, водяные тепловентиляторы	2 (дв) год
Инфр кр сные г зовые обогрев тели, дизельные теплогенер торы, ост льные изделия	1 (один) год

¹ Н компрессор кондиционеров серии BSEI г р нтийный срок сост вляет 60 (шестьдесят) месяцев.

² Н водосодерж щую емкость (б к) г р нтийный срок сост вляет 84 (восемьдесят четыре) месяца , ост льные элементы изделия — 24 (дв дц ть четыре) месяц .

³ Н водосодерж щую емкость (б к) г р нтийный срок сост вляет 60 (шестьдесят) месяцев, ост льные элементы изделия — 24 (дв дц ть четыре) месяц .

⁴ Ук з нн я г р нтия н кондиционеры, требующие специ льного монта ж (кроме мобильных), действительн если монта ж кондиционер выполнен одной из Авторизов нной Монта жной Орг низ цией, и 1 год в случ е, если монта ж кондиционер проведен неуполномоченной орг низ цией. Г р нтийные обяза тельств н монта ж т ких кондиционеров несет н себе монта жн я орг низ ция.

Н стоящ я г р нтия р спростр няется н производственный или конструкционный дефект изделия

Выполнение уполномоченным сервисным центром ремонтных р бот и з мен дефектных дет лей изделия производится в сервисном центре или у Покуп теля (по усмотрению сервисного центра) . Г р нтийный ремонт изделия выполняется в срок не более 45 дней. В случ е, если во время устр нения недостат ков тов в р ст нет очевидным, что они не будут устр нены в определенный согл шением сторон срок, стороны могут з ключить согл шение о новом сроке устр нения недостат ков тов р . Ук з нный срок г р нтийного ремонт изделия р спростр няется только н изделия, которые используются в личных, семейных или дом шних целях, не связ нных с предприним - тельской деятельностью. В случ е использов ния изделия в предприним тельской деятельности его г р нтийный срок сост вляет 3 (три) месяца .

Г р нтийный срок н комплектующие изделия (дет ли, которые могут быть сняты с изделия без применения к ких-либо инструментов, т. е. ящики, полки, решетки, корзины, н с дки, щетки, трубки, шл нги и др. подобные комплектующие) сост вляет 3 (три) месяца . Г р нтийный срок н новые комплектующие изделия, уст новленные н изделие при г р нтийном или пл тном ремонте, либо приобретенные отдельно от изделия, сост вляет 3 (три) месяца со дня выд чи Покуп теля изделия по оконч нии ремонт , либо прод жи последнему этих комплектующих. Н стоящ я г р нтия действительн только н территории РФ н изделия, купленные н территории РФ.

Н стоящ я г р нтия не д ет пр в н возмещение и покрытие ущерб , произошедшего в результ те передлки или регулировки изделия, без предв рительного письменного согл сия изготовителя, с целью приведения его в соответствие с н цион льными или местными техническими ст нд рт ми и норм ми безопас ности, действующими в любой другой стр не, кроме РФ, в которой это изделие было первон ч льно прод но.

Н стоящ я г р нтия нер спростр няется н :

- периодическое обслуживание и сервисное обслуживание ние изделия (чистка, з мену фильтров или устройств, выполняющих функции фильтров);
- любые д пт ции и изменения изделия, в т. ч. с целью усовершенствов ния и р шчения обычной сферы его применения, котор я ук з н в Инструкции по эксплут ции изделия, без предв рительного письменного согл сия изготовителя;
- ксессу ры, входящие в комплект пост вки.

Н стоящ я г р нтия т кже не предост вляется в случ ях:

- если будет полностью/ч стично изменен, стерт, уд лен или будет нер зборчив серийный номер изделия;
- использов ния изделия не по его прямому н зн - чению, не в соответствии с его Инструкцией по эксплут ции, в том числе, эксплут ции изделия с перегрузкой или совместно со вспомог тельным оборудов нием, не рекомендуемым Прод вцом, уполномоченной изготовителем орг низ цией, импортером, изготовителем;
- н личия н изделия мех нических повреждений (сколов, трещин и т. д.), воздействий н изделие чрезмерной силы, химически грессивных веществ, высоких темпер тур, повышенной вла жности/з пыленности, концентрив нных п ров, если что-либо из перечисленного ст ло причиной неиспр вности изделия;
- ремонт /н л дки/инст лляции/ д пт ции/пуск изделия в эксплут цию не уполномоченными н то орг низ циями/лиц ми; стихийных бедствий (пож р, н воднение и т. д.) и других причин, н ходящихся вне контроля Прод вц , уполномоченной изготовителем орг низ ции, импортер , изготовителя и Покуп теля, которые причинили вред изделию;
- непр вильного подключения изделия к электрической или водопроводной сети, т кже неис-

пр вностей (несоответствие р бочих п р метров) электрической или водопроводной сети и прочих внешних сетей;

- дефектов, возникших вследствие поп д ния внутрь изделия посторонних предметов, жидкостей, кроме предусмотренных инструкцией по эксплут ции, н - секомых и продуктов их жизнедеятельности и т. д.;
- непр вильного хранения изделия;
- необходимости з мены л мп, фильтров, элементов питания, ккумуляторов, предохранителей, т кже стеклянных/ф рфоровых/м терч тых и перемещ - емых вручную дет лей и других дополнительных устройств шив ющихся/сменных дет лей изделия, которые имеют собственный огр ниченный период р ботоспособности, в связи с их естественным износом, или если т к я з мен предусмотрен кон- струкцией и не связ н с р зборкой изделия;
- дефектов системы, в которой изделие использов - лось к к элемент этой системы;
- дефектов, возникших вследствие невыполнения Покуп телем ук з нной ниже П мятки по уходу з кондиционером.

Особые условия г р нтийного обслуживания кондиционеров

Н стоящ я г р нтия не р спростр няется н недостат ки р боты изделия в случ е, если Покуп тель по своей иници тиве (без учет соответствующей информации Прод вц) выбр ли купил кондиционер н длежащего к честв , но по своим техническим х р ктеристик м не предн зн ченный для помещения, в котором он был впоследствии уст новлен Покуп телем.

Ув ж емый Покуп тель! Н помин ем, что неkev лифицированный монта ж кондиционеров может привести к его непр вильной р боте и, к к следствие, к выходу изделия из строя. Монта ж д нного оборудования должен производиться согл сно документу СТО НОСТРОЙ № 25 о «Монта же и пускон л дке исп рительных компрессорно-конденс торных блоков бытовых систем кондиционирования в зд ниях и сооружениях». Г р нтийн монта жные р боты и связ нные с ними недостат ки в р боте изделия несет монта жн я орг низ ция. Производител (прод вец) впр ве отк з ть в г р нтии н изделие, смонтированное и введенное в эксплут - т цию с н рушением ст нд ртов и инструкций.

Особые условия г р нтийного обслуживания водон грив тельных приборов

Н стоящ я г р нтия не предост вляется, если неиспр вности в водон грив тельных прибора х возникли в результ те: з мерз ния или всего лишь однокр тного превышения м ксим льно допустимого д вления воды, ук з нного н з водской т бличке с х р ктеристик ми водон грив тельного прибор ; эксплут ции без з щитных устройств или устройств, не соответствующих техническим х р ктеристик м водон грив тельных приборов; использов ние коррозионно- ктивной воды; кор-

розии от электрохимической ре кции, несвоевременного технического обслуживания водон грив - тельных приборов в соответствии с инструкцией по эксплут ции (в том числе: несоблюдение уст - новленных инструкцией периодичности и сроков проведения технического обслуживания ния в объеме, ук з нном в инструкции).

Особые условия эксплут ции кондиционеров

Н стоящ я г р нтия не предост вляется, когд по требов нию/жел нию Покуп теля в н рушение действующих в РФ требов ний СНиПов, ст нд ртов и иной технической документ ции: был непр вильно подобр н и куплен кондиционер(-ы) для конкретного помещения; были непр вильно смонтированы(-ы) (уст новлен(-ы)) блок(-и) купленного Покуп телем кондиционер . Т кже обр щ ем вним ние Покуп теля н то, что в соответствии с Жилищным Кодексом РФ Покуп тель обяз н согл сов ть монта ж купленного кондиционер (-ов) с эксплут ирующей орг низ цией и компетентными орг нми исполнительной вла сти субъект Российской Федер ции. Прод вец, Уполномоченн я изготовителем орг низ ция, Импортер, Изготовитель сним ют с себя всякую ответственность з любые небл гоприятные последствия, связ нные с использов нием купленного кондиционер (-ов) без утвержденного пл н монта ж и р зрешения вышеук з нных орг низ ций.

Особенности эксплут ции увлажнителей воздуха , воздухоочистителей и осушителей

1. В обяза тельном порядке при эксплут ции ультр звуковых увлажнителей воздуха следует использовать оригинальный (фирменный) фильтр-к ртридж для умягчения воды. При н личии фильтр -к ртридж рекомендуется использовать т водопроводную воду без предв рительной обр ботки или очистки. Срок службы фильтр -к ртридж з висит от степени жесткости используемой воды и может непрогнозируемо уменьш ться, в результ те чего возможно обр зов ние белого ос дк вокруг увлажнителя воздуха и н мембр не с мого увла жнителя воздуха (д нный ос док может не уд ляться и при помощи прил г емой к увлажнителю воздуха (щетки). Для снижения вероятности возникновения т кого ос дк фильтр-к ртридж требует своевременной периодической з мены. Вследствие выр - ботки ресурс фильтров увлажнителей воздуха может сниж ться производительность выход вла - ги, что требует регулярной периодической з мены фильтров в соответствии с инструкцией по эксплут ции. З перечисленные в н стоящем пункте неиспр вности увлажнителей воздуха и возникший в связи с т кими неиспр вностями к кой-либо ущерб у Покуп теля и третьих лиц Прод вец, Уполномоченн я изготовителем орг низ ция, Импортер, Изготовитель ответственности не несут и н стоящ я г р нтия н т кие неиспр вности увлажнителей воздуха не р спростр няются. При эксплут ции

увл жнителей воздух рекомендуется использо- в ть только оригинальные (фирменные) ксессу ры изготовителя.

2. Перед н ч лом эксплу т ции воздухоочистителя извлеките фильтры из уп ковки. Для норм льного р спределения очищенного воздух по объему помещени не уст н влив йте воздухоочиститель в воздушном потоке (н сквозняке, перед вентиля- тором и т. д.). Повреждение фильтр может приве- сти к снижению эффективности очистки воздух . Скопившуюся н фильтре пыль можно ккур тно уд лить с помощью пылесос . Мыть фильтр воз- духоочистителя водой не допуск ется.

3. При эксплу т ции осушителя во избеж ние уте- чек воды и сильного шум уст н влив йте при- бор н ровной поверхности. Для обеспечения эф- фективного осушения з крыв йте окн и двери обслужив емого помещения. При перемещении прибор соблюд йте особую осторожность: не уд ряйте, не н клоняйте и не допуск йте его п - дения. Перед включением прибор убедитесь, что б к для сбор конденс т уст новлен пр вильно.

Особые условия эксплу т ции жидкото- пливных н грев телей

Эксплу т ция жидкотопливных н грев телей должн осуществляться совершеннолетними ли- ц ми, изучившими Руководство по эксплу т ции. Недопустимы применение н грев телей без при- смотр и доступ к ним посторонних. При р боте н грев телей должн быть обеспечен ст бильн я вентиляция от плив емого помещения, в котором не должно быть горячих, легковоспл меняющих- ся и взрывооп сных веществ в любом состоянии. Объем от плив емого помещения не должен пре- выш ть мощности н грев телей. Топливо и п р - метры электросети должн соответствов ть требо- в ниям производителя. Перед к ждым включением н грев телей необходимо проверять состояние се- тевого к беля и герметичность топливной системы.

П мятк по уходу з кондиционером:

1. р з в 2 недели (при интенсивной эксплу т ции ч ще), контролируйте чистоту воздушных филь- тров во внутреннем блоке (см. инструкцию по эксплу т ции). З щитные свойства этих филь- тров основ ны н электрост тическом эффекте, поэтому д же при незн чительном з грязнении фильтр перест ет выполнять свои функции;

2. один р з в год необходимо проводить профил кти- ческие р боты, включ ющие в себя очистку от пыли и грязи теплообменников внутреннего и внешнего блоков, проверку д вления в системе, ди гности- ку всех электронных компонентов кондиционер , чистку дренажной системы. Д нн я процедур пре- дотвр тит появление неиспр вностей и обеспечит н дежну р боту в шего кондиционер ;

3. р з в год (лучше весной), при необходимости, следует вычистить теплообменник н ружного блок и проверить р боту кондиционер н всех

режим х. Это обеспечит н дежну р боту В шего кондиционер ;

4. необходимо учесть, что эксплу т ция кондицио- нер в зимних условиях имеет ряд особенностей. При кр йне низких темпер тур х: от -10 °С и ниже для кондиционеров не инверторного тип и от -15 °С и ниже для кондиционеров инверторного тип рекомендуется использо в ть кондиционер только в режиме вентиляции. З пуск кондицио- нер для р боты в режим х охл ждения или обо- грев может привести к сбоям в р боте конди- ционер и поломке компрессор . Если н улице отриц тельн я темпер тур , конденс т (вод из внутреннего блок) выводится н улицу, то воз- можно з мерз ние воды в дренажной системе и, к к следствие, конденс т будет вытек ть из под- дон внутреннего блок в помещение.

Покуп тель-потребитель предупрежден о том, что в соответствии с п. 11 «Перечня непродовольствен- ных тов ров н длещ щего к честв , не подлежа - щих возвр ту или обмену н н логичный тов р другого р змер , формы, г б рит , ф сон , р с- цветки или комплект ции» Пост. Пр вительств РФ от 19.01.1998 № 55 он не впр ве требов ть обмен купленного изделия в порядке ст. 25 З кон «О з - щите пр в потребителей» и ст. 502 ГК РФ. С момен- т подпис ния Покуп телем Г р нтийного т лон счит ется, что:

- вся необходим я информ ция о купленном из- делии и его потребительских свойства х предо- ст влен Покуп телю в полном объеме, в со- ответствии со ст. 10 З кон «О з щите пр в потребителей»;
 - покупатель получил Инструкцию по эксплу т ции купленного изделия н русском языке и;
 - покупатель озн комлен и согл сен с условиями г р нтийного обслужив ния/особенностями экс- плу т ции купленного изделия;
 - покупатель озн комился с П мяткой по уходу з кондиционером и обязуется выполнять ук з н- ные в ней пр вил ;
 - покупатель претензий к внешнему виду/комплект- ности.....
- если изделие проверялось в присутствии Покуп теля, н пис ть «р боте»
- купленного изделия не имеет.

Подпись Покуп теля:

Д т :

Заполняется продавцом

Ballu HOME

ГАРАНТИЙНЫЙ ТАЛОН

сохраняется у клиента

Модель _____

Серийный номер _____

Д т прод жи _____

Н зв ние прод вц _____

Адрес прод вц _____

Телефон прод вц _____

Подпись прод вц _____

Печ ть прод вц _____

Заполняется установщиком

Ballu HOME

ГАРАНТИЙНЫЙ ТАЛОН

сохраняется у клиента

Модель _____

Серийный номер _____

Д т прод жи _____

Н зв ние уст новщик _____

Адрес уст новщик _____

Телефон уст новщик _____

Подпись уст новщик _____

Печ ть уст новщик _____

Изымается мастером при обслуживании

Ballu HOME

УНИВЕРСАЛЬНЫЙ ОТРЫВНОЙ ТАЛОН

на гарантийное обслуживание

Модель _____

Серийный номер _____

Д т прод жи _____

Д т прием в ремонт _____

№ з к з -н ряд _____

Проявление дефект _____

Ф.И.О. клиент _____

Адрес клиент _____

Телефон клиент _____

Д т ремонт _____

Подпись м стер _____

Изымается мастером при обслуживании

Ballu HOME

УНИВЕРСАЛЬНЫЙ ОТРЫВНОЙ ТАЛОН

на гарантийное обслуживание

Модель _____

Серийный номер _____

Д т прод жи _____

Д т прием в ремонт _____

№ з к з -н ряд _____

Проявление дефект _____

Ф.И.О. клиент _____

Адрес клиент _____

Телефон клиент _____

Д т ремонт _____

Подпись м стер _____

